

KEURIG®

My K-Cup® 2.0

Reusable Coffee Filter

Instructions for K300-K400-K500 series

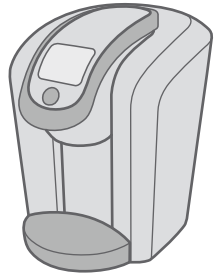

The My K-Cup® 2.0 reusable filter has been optimized for all K-Cup® brew sizes.

It is designed for ground coffee only. The use of tea leaves, hot cocoa, or other powdered beverages is not recommended.



User Instructions

1. Remove cap by turning it counter-clockwise, until the UNLOCK icon mark reaches the middle of the handle.
CAUTION: Turning it too far may cause the cap to break. (See figure A)

If you grind your own beans:

Start with a coarser grind similar to a French press. Avoid a fine espresso grind setting that may clog the screen or result in poor extraction.

2. Fill main chamber with your desired amount of ground coffee. **Do not fill past the MAX indicator. (See Figure B)**
3. Replace cap by aligning the UNLOCK icon mark with the handle and turn the cap clockwise. The cap is properly closed when you feel the cap click into place and the LOCK icon mark aligns with the handle. **CAUTION: Turning it too far may cause the cap to break. (See Figure C)**



4. Open brewer handle and insert the My K-Cup® 2.0 reusable filter into the cup holder.
 - a. Ensure handle is facing the front of the cup holder (pointing down) and press down firmly as far as it will go.
 - b. Lower the brewer handle until it is completely closed.
5. Select your brew size and press the brew button.

- a. If the Main Menu comes up, select #4 for the optimal beverage experience (for Keurig® 2.0 K200 brewer owners: select #4 for each use, as this may be your default menu screen).
- b. Once the brew is complete, you may remove the reusable filter for cleaning. **CAUTION: The filter and its contents will be HOT. Please use caution and wait until cool before handling.**



Cleaning Instructions

1. Remove cap by turning it counter-clockwise, until the UNLOCK icon mark reaches the middle of the handle.
 2. Dispose used grounds.
 3. Using warm water:
 - a. Rinse out the main chamber by running warm water from outside the bottom mesh filters in through the main chamber.
 - b. Rinse the cap and top mesh screen by running warm water from the top of the cap through the entrance area and mesh screen.
- Note: the My K-Cup® 2.0 reusable filter can also be placed in the dishwasher (top rack only).

Troubleshooting

- If you experience a “short brew” or other problem with dispensing, or the error message in **Figure D** appears, the filter may have been overfilled. Be sure coffee grounds do not exceed the MAX indicator, then try again. **CAUTION: After a “short brew”, there may be VERY HOT WATER in the filter. Please use caution and wait until cool before handling.**

D

Sorry, brew interrupted.
WATER UNDER PRESSURE
SLOWLY OPEN HANDLE.
To reset, remove pod and lower handle. Perform Needle Maintenance if problem persists.
Questions? Refer to User Guide or call 1-866-901-BREW

If an “Oops!” message appears similar to **Figure E** after you remove the My K-Cup® 2.0 reusable filter, please leave the brewer handle in the raised position for approximately 30 seconds before conducting the next brew.

E

Oops!
Questions?
Visit Keurig.com/oops
or call 1-866-950-2326

If you experience any problems using your My K-Cup® 2.0 reusable filter, contact Keurig Customer Service at 1-866-901-BREW (2739).

For additional information, please visit our website: www.Keurig.com (www.Keurig.ca for Canada) or follow us on twitter.com/keurig or facebook.com/keurig.

KEURIG®

My K-Cup® 2.0

Filtre à café réutilisable

Mode d'emploi des systèmes d'infusion K300, K400 et K500

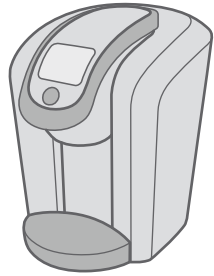

Icônes verrouillé et déverrouillé

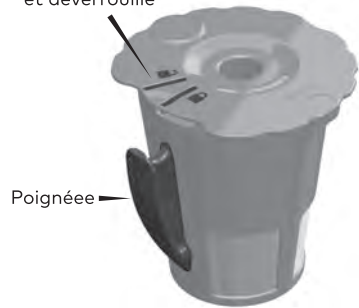

Le filtre réutilisable My K-Cup® 2.0 a été optimisé pour tous les formats d'infusion de capsules K-Cup®.

Il est conçu pour du café moulu seulement. L'utilisation de feuilles de thé, de chocolat chaud ou d'autres boissons en poudre n'est pas recommandée.

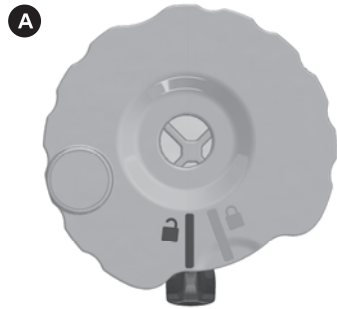

Instructions d'utilisation

1. Retirez le couvercle en le tournant dans le sens contraire des aiguilles d'une montre, jusqu'à ce que la ligne de l'icône DÉVERROUILLÉ soit placée devant le milieu de la poignée.
ATTENTION : Si vous tournez trop loin, le couvercle pourrait se briser. (Voir image A)

Si vous choisissez de mouler votre café vous-même :

Commencez avec une mouture plus grossière, semblable à celle d'une cafetière à piston. Évitez le réglage de mouture fine pour espresso, qui pourrait obstruer le treillis ou causer une mauvaise extraction.

2. Remplissez le compartiment principal avec la quantité de café moulu désirée. **Ne pas dépasser l'indicateur MAX. (Voir image B)**
3. Replacez le couvercle en alignant la ligne de l'icône DÉVERROUILLÉ sur la poignée et en tournant le couvercle dans le sens des aiguilles d'une montre. Le couvercle est fermé correctement lorsque vous le sentez s'enclencher en place et que la ligne de l'icône VERROUILLÉ est alignée sur la poignée.



ATTENTION : Si vous tournez trop loin, le couvercle pourrait se briser. (Voir image C)

4. Soulevez la poignée du système d'infusion et insérez le filtre réutilisable My K-Cup® 2.0 dans le support à capsule.
 - a. Assurez-vous que la poignée du filtre est orientée vers l'avant du support à capsule (pointe vers le bas) et appuyez fermement vers le bas afin qu'il soit bien inséré.
 - b. Abaissez la poignée du système d'infusion jusqu'à ce qu'il soit complètement fermé.

5. Sélectionnez votre format d'infusion et appuyez sur le bouton d'infusion.
 - a. Si le Menu principal apparaît, sélectionnez le no 4 pour une expérience de boisson optimale (pour les propriétaires d'un système d'infusion Keurig® 2.0 K200 : sélectionnez le no 4 pour chaque utilisation, puisque ceci peut être votre écran du menu par défaut).
 - b. Lorsque l'infusion est terminée, vous pouvez retirer le filtre réutilisable pour le nettoyage.

ATTENTION : Le filtre et son contenu seront CHAUDS. Veuillez procéder avec prudence et attendre qu'il soit refroidi avant de le manipuler.

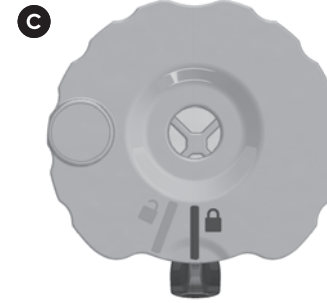

Instructions pour le nettoyage

1. Retirez le couvercle en le tournant dans le sens contraire des aiguilles d'une montre, jusqu'à ce que la ligne de l'icône DÉVERROUILLÉ soit placée devant le milieu de la poignée.
2. Jetez le café utilisé.
3. En utilisant de l'eau tiède :
 - a. Rincez le compartiment principal en faisant couler de l'eau tiède sur l'extérieur du treillis inférieur du filtre, en vous assurant qu'elle passe à travers le treillis pour rincer l'intérieur du compartiment principal.
 - b. Rincez le couvercle et le treillis supérieur du filtre en faisant couler de l'eau tiède sur le dessus du couvercle, dans l'ouverture et à travers le treillis.

En cas de problèmes

- Si vous obtenez une quantité insuffisante de café, si vous rencontrez d'autres problèmes avec l'infusion ou si le message d'erreur à l'image D apparaît, il est possible que le filtre ait été trop rempli.

Assurez-vous que la quantité de café moulu ne dépasse pas l'indicateur MAX, et essayez à nouveau.

ATTENTION : Après l'infusion d'une quantité insuffisante de café, le filtre peut contenir de l'EAU TRÈS CHAUDE. Veuillez procéder avec prudence et attendre qu'il soit refroidi avant de le manipuler.

D Désolé, infusion interrompue.
EAU SOUS PRESSION.
OUVREZ LENTEMENT LA POIGNÉE.
Pour réinitialiser, retirez la dosette et abaissez la poignée. Si le problème persiste, faites l'entretien de l'aiguille.
Des questions? Consultez le guide d'utilisateur ou composez le 1 866 901-BREW.

Si le message « Oups! » (image E) s'affiche après le retrait du filtre réutilisable My K-Cup® 2.0, veuillez laisser la poignée du système en position relevée pendant environ 30 secondes avant la prochaine infusion.

E Oups!
Des questions?
Rendez-vous sur keurig.com/boops
ou téléphonez au 1-866-950-2326

Si vous rencontrez des problèmes lors de l'utilisation de votre filtre réutilisable My K-Cup® 2.0, communiquez avec le Service à la clientèle de Keurig en composant le 1 866 901-BREW (2739). Pour plus d'information, veuillez visiter notre site Web www.Keurig.com (www.Keurig.ca pour le Canada) ou suivez-nous sur twitter.com/Keurig ou facebook.com/Keurig.

DC000000181